

DIE NÄCHSTE GENERATION: DER TISCH-MEDAILLEN-AUTOMAT

Ein Quantensprung an Produktivität und Vielseitigkeit

Der Tisch-Medaillen-Automat TMA-350 kombiniert die Vorteile des ölhydraulischen Pressens mit völlig neuen Standards hinsichtlich Automatisierung und Flexibilität. In der Basis stecken die Gene der legendären TMP (Tisch-Medaillen-Pressen). Bei der Entwicklung haben wir die Wünsche und Anregungen unserer Kunden zwei Jahre lang gesammelt und konsequent umgesetzt. Mit dem TMA-350 setzen wir völlig neue Maßstäbe im Bereich der ölhydraulischen Medaillen-Pressen.

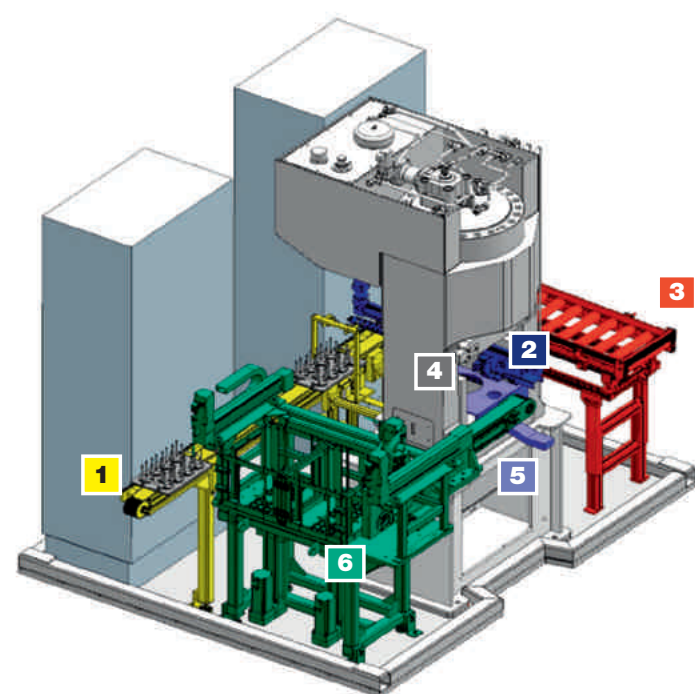

- 1** Beladung mit Magazinabletts
- 2** Vakuum-Transfereinheit
- 3** Entnahme leerer Magazinabletts
- 4** Hydraulische 350-t-Pressen
- 5** Einzelteilentnahme (QM)
- 6** Tablettmagazin

Fast-Forward-Technologie

Produktivität

- Automatik
- Halbautomatik
- Manuell

Qualität

- Proof-Qualität
- Proof-like
- Bullion

Technologie

- Energiesparender Servoantrieb (SSpA)
- Minimale Aufstellfläche
- Ergonomisches Design
- Sicherster Materialtransport

Flexibilität

- Kürzeste Rüstzeit
- Schneller Stempelwechsel
- Einfache Bedienung

Optionen

- Tablettzuführung
- Bimetallzuführung
- Unrunde Teile
- Barrenproduktion

PRESSEN VON WELTRUF MADE IN GERMANY

Ihr Spezialist für ölhydraulische Pressensysteme

Sack & Kiesselbach gibt es bereits seit 1891. Mit inzwischen weltweit über 1.500 gelieferten Pressen haben wir uns international einen Namen gemacht.

Wir konzipieren maßgeschneiderte, schlüsselfertige Pressensysteme, die in Deutschland entwickelt und produziert werden. Neben der Münzindustrie beliefern wir weltweit Kunden aus unterschiedlichen Branchen.

Sack & Kiesselbach ist ein mittelständisches Unternehmen mit überschaubaren Betriebsstrukturen. Das ermöglicht uns, schnell und unkompliziert auf Sonderwünsche einzugehen und in Zusammenarbeit mit unseren Auftraggebern individuelle Lösungen zu erarbeiten.

Maschinen von Sack & Kiesselbach sind bekannt für ihre Langlebigkeit. Unsere kompetenten und engagierten Mitarbeiter sorgen dafür, dass jede einzelne Presse eine über Jahrzehnte produktive Investition bleibt. Genauso, wie Sie es von Maschinen „Made in Germany“ erwarten.



SACK & KIESELBACH

Sack & Kiesselbach Maschinenfabrik GmbH · Langster Str. 9 · D-40668 Meerbusch
 Telefon: +49 (0) 2150 75 62-0 · Fax: +49 (0) 2150 75 62-100 · Mail: info@sack-kiesselbach.de

www.sack-kiesselbach.de

PROOF-QUALITÄT TRIFFT FAST-FORWARD-TECHNOLOGIE



TMA-350 (360/400)

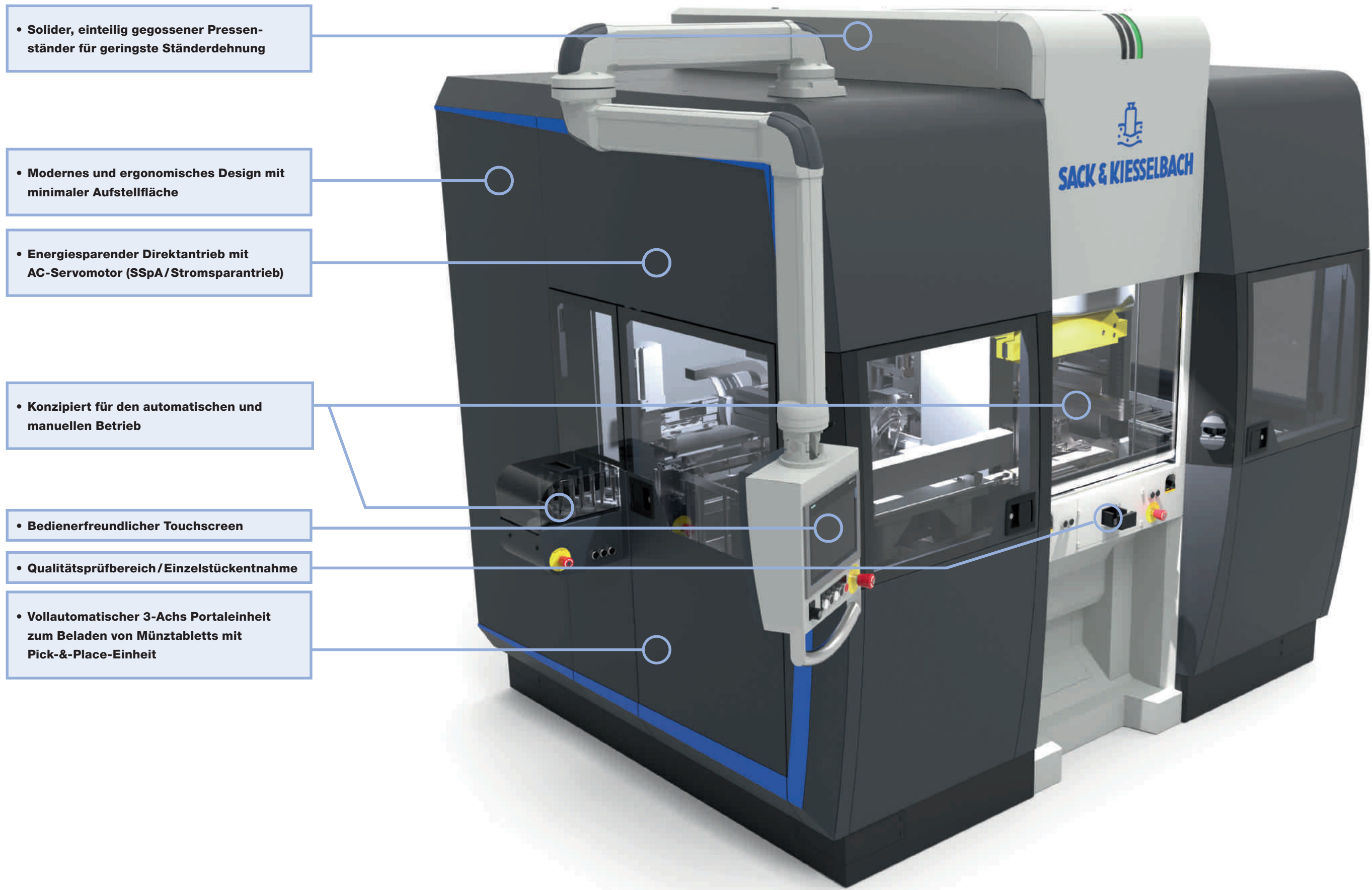

• Solider, einteilig gegossener Pressenständer für geringste Ständerdehnung

• Modernes und ergonomisches Design mit minimaler Aufstellfläche

• Energiesparender Direktantrieb mit AC-Servomotor (SSpA/Stromsparantrieb)

• Konzipiert für den automatischen und manuellen Betrieb

• Bedienerfreundlicher Touchscreen

• Qualitätsprüfbereich/ Einzelstückentnahme

• Vollautomatischer 3-Achs Portaleinheit zum Beladen von Münztablets mit Pick-&-Place-Einheit

TECHNISCHE DATEN

TMA-350 (360/400)

Geeignet für das Prägen von Münzen und Medaillen in Proof-Qualität

Produktionskapazität	bis zu 15 Teile/min
Rohlingsgröße bis	Ø 60 mm max.*
Presskraft	100–3.500 (3.600/4.000kN)
Stößelplatte (B x T) nutzbar	390 x 400 mm
Tischplatte (B x T) nutzbar	390 x 400 mm
Einbauhöhe	550 mm
Stößelhub	120 mm
Tischhöhe (über Flurlevel)	960 mm
Schließgeschwindigkeit	200 mm/sek
Pressgeschwindigkeit	4,1 mm/sek
Öffnungsgeschwindigkeit	160 mm/sek
Antriebsleistung	15 kW

Tischauswerfer

Kraft	100 kN
Hub	32 mm

* in Silber & Gold

TMA PROOF-QUALITÄT TRIFFT ▶ FAST-FORWARD- TECHNOLOGIE

Profitieren Sie von den Vorteilen einer hydraulischen Presse – auch bei hohen Stückzahlen

- **100% Presskraft**
variabel einstellbar über den gesamten Hub
- **Voreingestellte Pressgeschwindigkeit**
in Abhängigkeit von dem Produkt
- **Variable Pressgeschwindigkeiten**
während des Betriebs veränderbar
- **Höhere Arbeitskapazität**
beim Mehrfachpressen
- **Funktion Druckhaltezeit**
für besten Materialfluss
- **Längere Werkzeugstandzeit**
- **Einfaches und schnelles Einrichten**
von einem zum anderen Produkt
- **Überlastung der Presse unmöglich**
- **Exakte Prägebildhöhe**
auf jeder Münze durch elektronisches Wegmesssystem